

Avfukter Recusorb DR-20B / 30D



Avfuktningskapasitet ved 20°C / 60%RF

0,8 - 1,1 kg/h

Tørrluftmengde

330 - 360 m³/h

- Beskyttet kontrollpanel
- Enkelt filterbytte
- Nedfellbart håndtak
- Vaskbar rotor
- hassis i rustfritt stål
- Selvregulerende varmebatteri
- Lang levetid



Utsnitt av en avfukterrotor fra Seibu Giken. Takket være de mange kanalene tas fuktigheten effektivt opp.

World leaders in dehumidification.

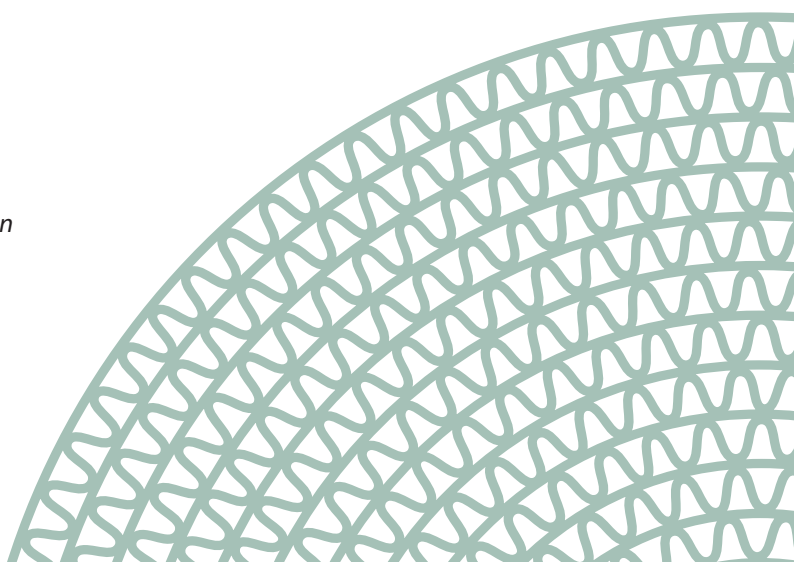

TEKNISKE DATA

Avfukter type	DR-20B	DR-30D
Nominell kapasitet ¹ (kg/h)	0,8	1,1
Tørlluftmengde ² (m ³ /h)	330	360
Våtluftmengde ² (m ³ /h)	60	75
Varmebatteriets strømstyrke ³ (A)	4,5	6,5
Anslutningseffekt (kW)	1,2	1,7
Sikring 230V / 50Hz (A)	10	10
Vekt (kg)	15	17

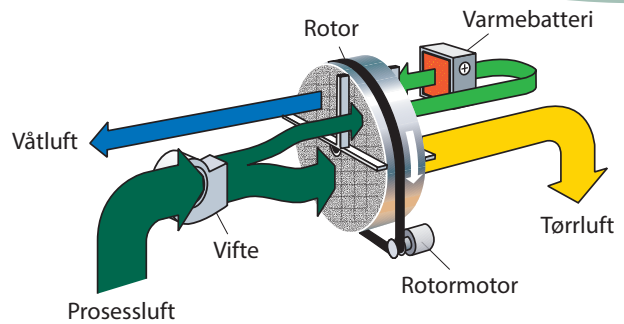

1. Gjelder for 20°C/60%RH. Se korreksjonsdiagram nedenfor ang. andre inngangstilstander.
2. Luftmengde ved densitet 1,20 kg/m³. Fritt blåsende.
3. Takket være termistorvarmebatteri type PTC, kan reg.varmeeffekten og dermed også avfukningskapasiteten varieres trinnløst gjennom regulering av våtluftmengden.

KORREKSJONSDIAGRAM

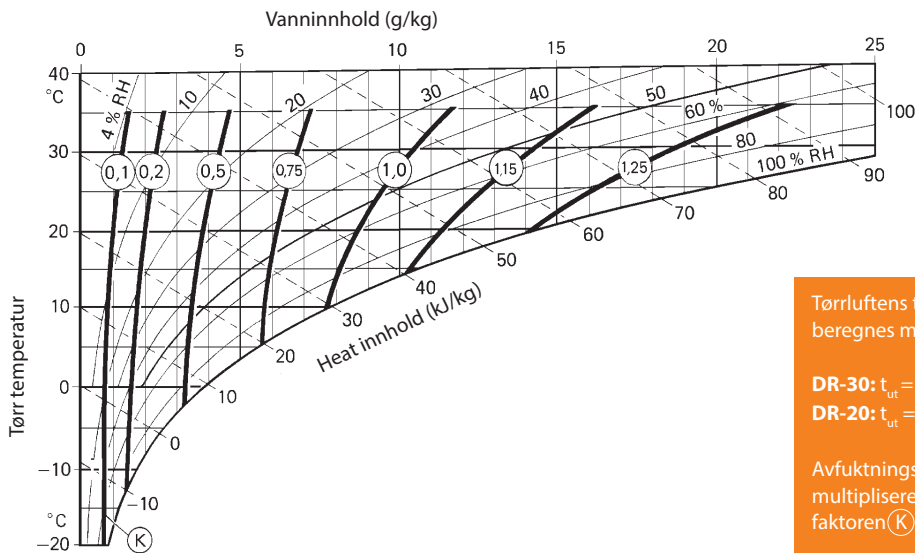

Tørlluftens temperatur ved nominelle luftmengder beregnes med formelen nedenfor.

$$\text{DR-30: } t_{\text{ut}} = t_{\text{inn}} + (K \times 10) + 3^{\circ}\text{C}$$

$$\text{DR-20: } t_{\text{ut}} = t_{\text{inn}} + (K \times 7) + 3^{\circ}\text{C}$$

Avfukningskapasiteten beregnes gjennom å multiplisere den nominelle kapasiteten ovenfor med faktoren (K) fra korreksjonsdiagrammet.

DIMENSJONER

Rettil endringer uten kunnngjøring forbeholdes. Installasjonstegning kan lastes ned fra www.dst-sg.com

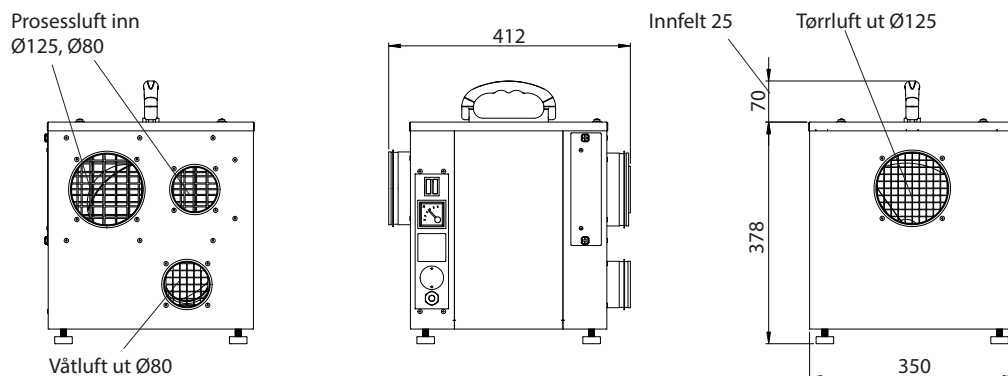

Updated 18.12



Sweden | +46 8 445 77 20
info@dst-sg.com | www.dst-sg.com