

Deshydrateur Recusorb **DR-010B MH-1**



Capacité de déshumidification à 20°C / 60 % HR

0,5 kg/h

Débit d'air sec

190 m³/h

- Roue lavable
- Pas de perte d'adsorbant
- Carrosserie en inox
- Batterie autorégulante
- Maintenance aisée
- Longue durée de vie



Détail d'une roue de déshydratante Seibu Giken. La multitude des canaux d'air permet d'extraire l'humidité avec une réelle efficacité.

World leaders in dehumidification.

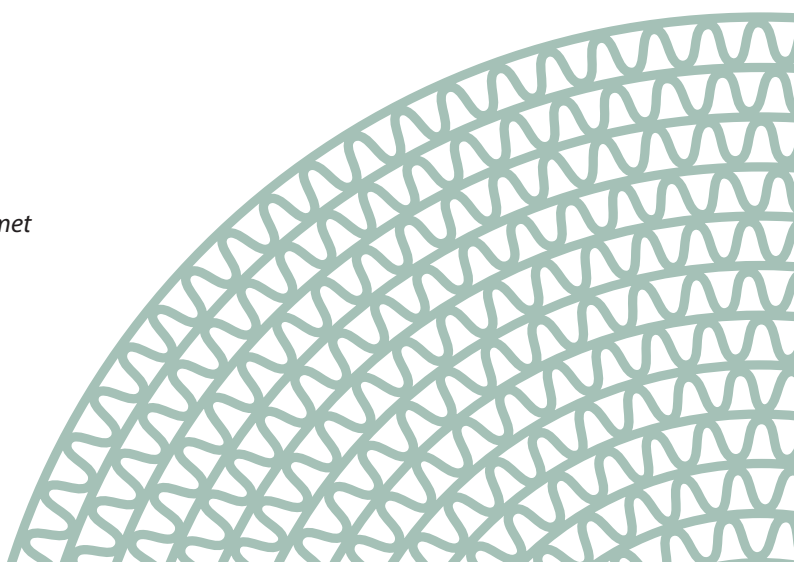

DONNEES TECHNIQUES

Deshydrateur type	DR-010B MH1
Capacité nominale ¹ (kg/h)	0,5
Débit d'air sec ² (m ³ /h)	190
Débit d'air humide ² (m ³ /h)	40
Puissance de régénération ³ (A/W)	3 / 690
Consommation électrique maxi (kW)	0,8
Fusible 230V / 50Hz (A)	10
Poids (kg)	12

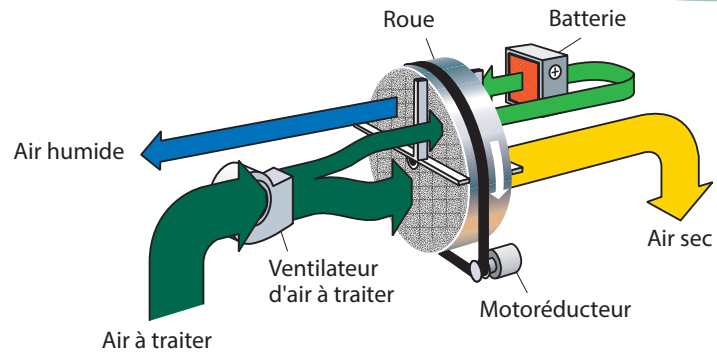

1. Valable pour des conditions d'entrée de 20°C / 60 % HR, et débits d'air nominaux. Pour des conditions d'air différentes, la capacité sera calculée à l'aide du diagramme de correction ci-dessous.
2. Débit d'air avec une densité de 1,20 kg/m³. Soufflage libre.
3. Grâce à la batterie PTC la puissance peut-être adaptée en contrôlant le débit d'air de régénération.

DIAGRAMME DE CORRECTION

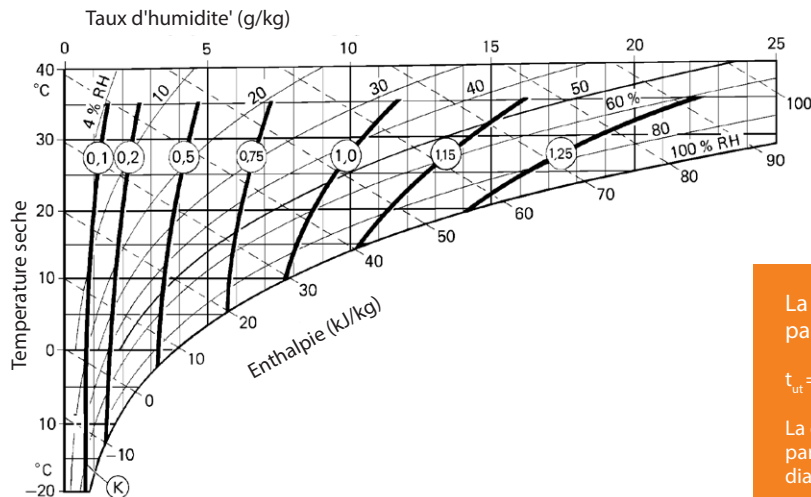

La température de l'air sec est calculée à partir de la formule ci-dessous:

$$t_{ut} = t_{in} + ((K) \times 4) + 3$$

La capacité de déshumidification est calculée à partir de la capacité nominale x par le facteur (K) du diagramme de correction.

DIMENSIONS

Changement sans préavis. Télécharger le plan d'installation sur www.dst-sg.com

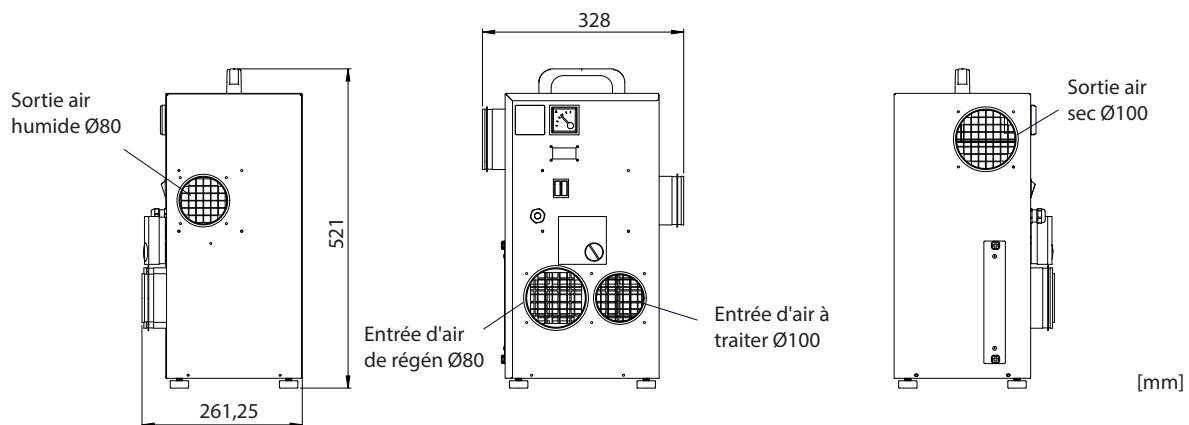

Updated 18.12



Sweden | +46 8 445 77 20
info@dst-sg.com | www.dst-sg.com