

Avfukter Recusorb **RL-60R, 60LR**



Avfuktningskapasitet ved 20°C / 60%RF

4 - 5 kg/h

Tørrluftmengde

850 - 1000 m³/h

- Effektiv i alle klima
- Innebygd varmegjenvinning reduserer energiforbruket
- Kanalanslutninger (spiro)
- Chassis i rustfritt stål
- Vaskbar rotor
- Valgfritt tilbehør:
 - Frekvensomformer
 - Filterboks med F7 filter og filtervakt
 - Lineær styring av varmebatteriet
 - Kondensisolering
 - Panelmontert hygrostat [EH3 T2 eller EH4]



Utsnitt av en avfukterrotor fra Seibu Giken. Takket være de mange kanalene tas fuktigheten effektivt opp.

World leaders in dehumidification.

TEKNISKE DATA

Avfukker type	RL-60R	RL-60LR
Nominell kapasitet ¹ (kg/h)	4,0	5,0
Tørrluftmengde ² (m ³ /h)	850	1000
ved eksternt statisk trykk (Pa)	450	300
Våtluftmengde ² (m ³ /h)	180	250
ved eksternt statisk trykk (Pa)	300	200
Varmebatteriets effekt ³ (kW)	5,4	7,5
Anslutningseffekt (kW)	6,0	8,3
Sikring 3x400V 50Hz (A)	16	16
Vekt (kg)	68	68

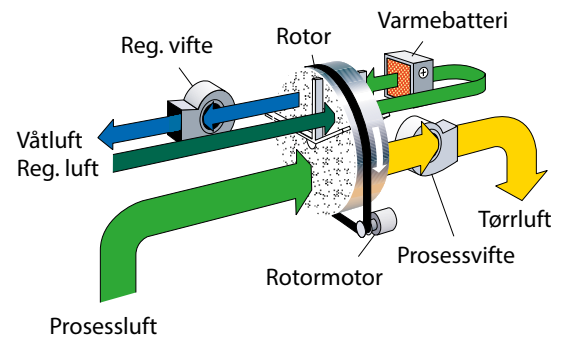

1. Gjelder for 20°C/60%RF. Se diagram nedenfor ang. andre inngangstilstander.
2. Luftmengde ved densitet 1,20 kg/m³.
3. Takket være termistorvarmebatteri type PTC, kan reg. varmeeffekten og dermed også avfukningskapasiteten varieres trinnløst gjennom regulering av våtluftmengden.

KORREKSJON OVERSIKT

RL-60R

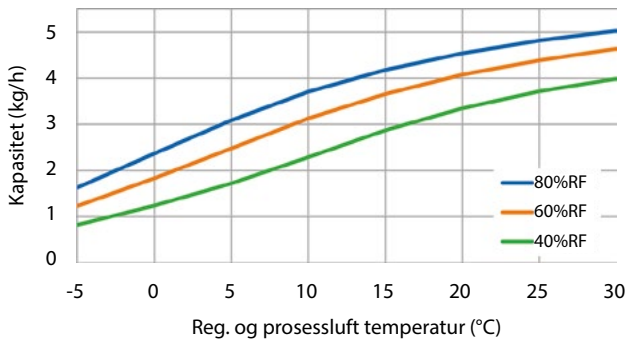

RL-60LR

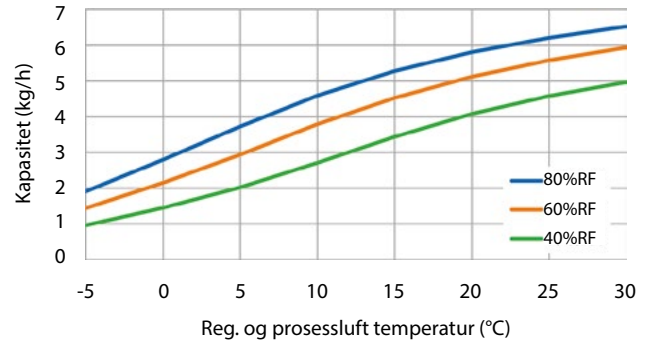

DIMENSJONER

Rettt til endringer uten kunngjøring forbeholdes. Installasjonstegning kan lastes ned fra www.dst-sg.com

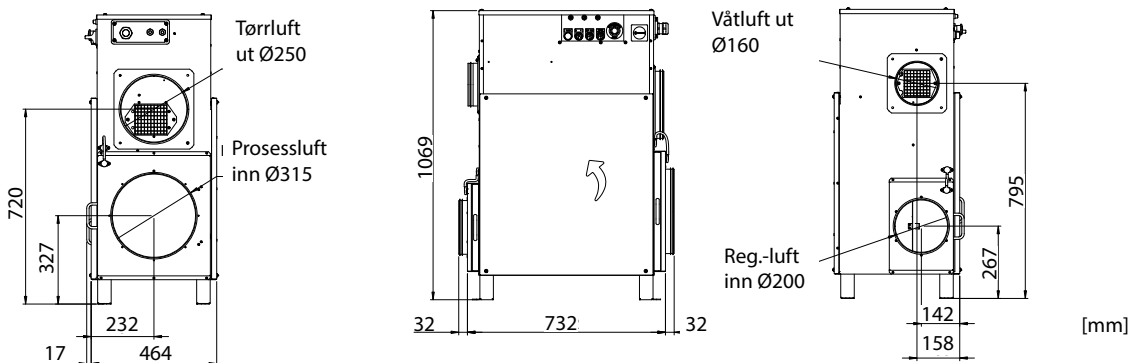

Updated 24.07



Sweden | +46 8 445 77 20
info@dst-sg.com | www.dst-sg.com