

Avfukter Consorb CZ-82, -102, -102L, -104

DST 

Avfuktningskapasitet ved 20°C / 60%RF

22 - 65 kg/h

Tørrluftmengde

3200 - 8000 m³/h

- Vaskbar rotor
- Rotoren avgir ikke støv
- Passer for høyt vanninnhold
- Lang levetid
- Stort tørkedyp
- Valgfritt:
 - Varmtvannsbatteri forvarming av regenereringsluft



Utsnitt av en avfukterrotor fra Seibu Giken. Takket være de mange kanalene tas fuktigheten effektivt opp.

World leaders in dehumidification.

TEKNISKE DATA

Avfukter type	CZ-82	CZ-102	CZ-102L	CZ-104
Nominell kapasitet ¹ (kg/h)	22	36	50	65
Tørrluftmengde ² (m ³ /h)	3200	5200	7200	8000
ved eksternt statisk trykk (Pa)	200	200	200	200
Våtluftmengde ² (m ³ /h)	850	1400	2000	2500
ved eksternt statisk trykk (Pa)	200	200	200	200
Varmebatteriets effekt ³ (kW)	30	50	74	95
Anslutningseffekt (kW)	34,1	54,5	81,7	106,5
Sikring 3x400V 50Hz (A)	63	100	160	200
Vekt (kg)	300	380	400	560

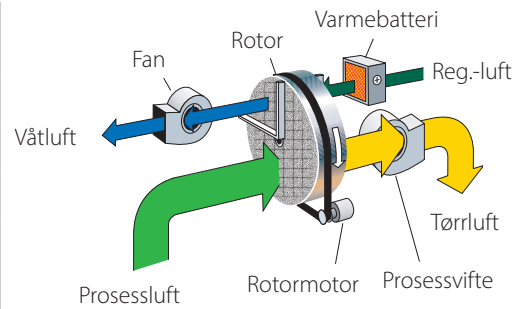

- ¹ Gjelder for 20°C/60%RH. Se korreksjonsdiagram nedenfor ang. andre inngangstilstander.
² Luftmengde ved densitet 1,20 kg/m³.
³ Standardversjonen er enhetene utstyrt med elektrisk varmeapparat, mens dampbatteri eller gass finnes som opsjonr.

KORREKSJONSDIAGRAM

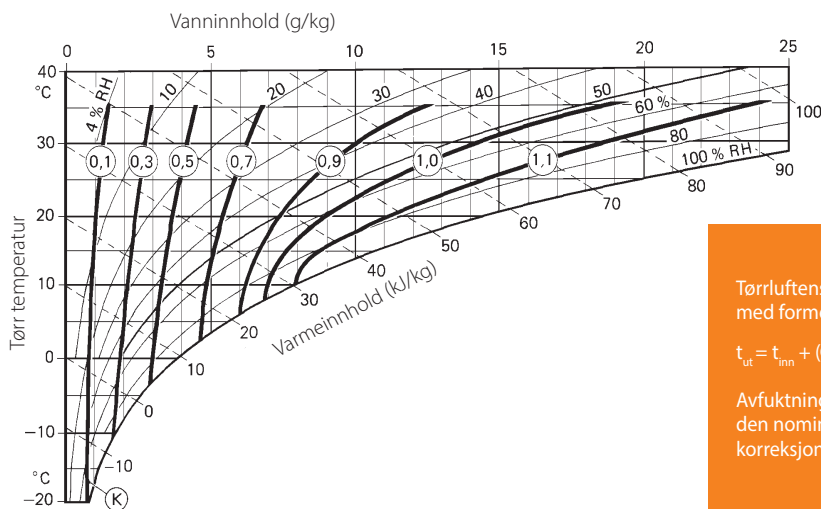

Tørrluftens temperatur ved nominelle luftmengder beregnes med formelen nedenfor.

$$t_{ut} = t_{inn} + (K \times 5) + 5$$

Avfukningskapasiteten beregnes gjennom å multiplisere den nominelle kapasiteten ovenfor med faktoren (K) fra korreksjonsdiagrammet.

DIMENSJONER

Rett til endringer uten kunngjøring forbeholdes. Installasjonstegning kan lastes ned fra www.dst-sg.com

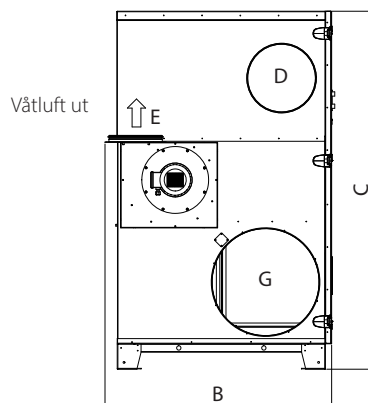
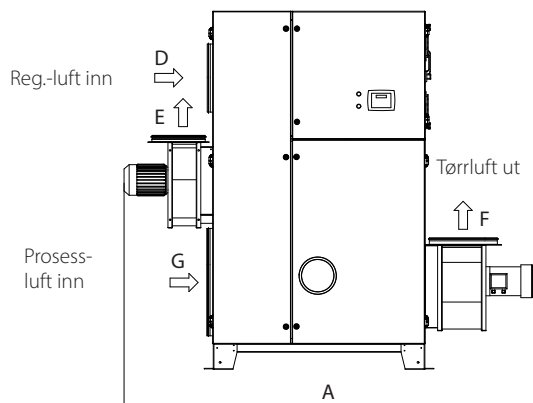

	CZ 82	102	102L	104
A	2370	2425	2540	2915
B	1065	1265	1260	1255
C	1905	2105	2105	2105
D	Ø250	Ø400	Ø400	Ø400
E	Ø160	Ø315	Ø315	Ø315
F	Ø400	Ø400	400x940	350x840
G	Ø400	Ø630	Ø630	Ø630

Updated 18.12



Sweden | +46 8 445 77 20
info@dst-sg.com | www.dst-sg.com