

Deshumidificador Recusorb **DR-010B**



Capacidad de deshumidificación a 20°C / 60%RH

0,5 kg/h

Caudal de aire seco

190 m³/h

- Rotor lavable
- Sin pérdida de desecante
- Chasis en acero inoxidable.
- Calentador auto-regulable.
- Fácil Mantenimiento.
- Larga vida útil



Sección de un rotor desecante de Seibu Giken. El gran número de canales consigue que la humedad sea absorbida con una gran eficacia.

World leaders in dehumidification.

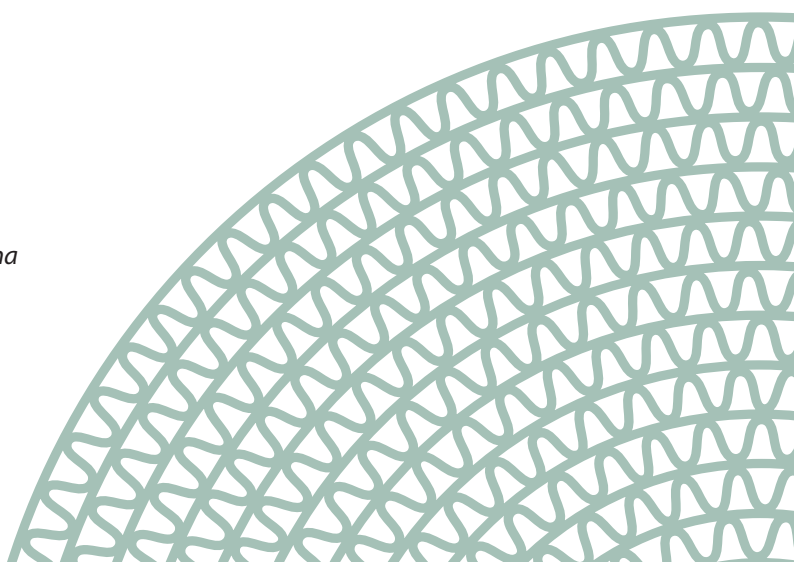

DATOS TÉCNICOS

Modelo de deshumidificador	DR-010B
Capacidad de secado ¹ (kg/h)	0,5
Caudal aire seco ² (m³/h)	190
Caudal aire húmedo ² (m³/h)	40
Potencia de la resistencia ³ [A]	3
Potencia total (kW)	0,8
Fusible de alimentación 230V/50Hz (A)	10
Peso (kg)	12

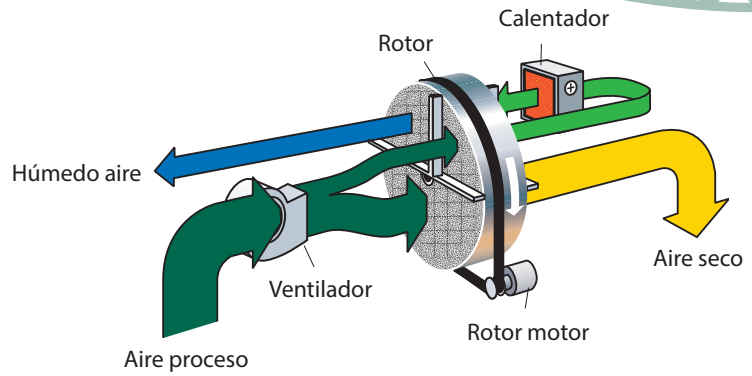

1. Válido para condiciones de entrada de 20°C/60%RH. Para otras condiciones la capacidad se calculará usando el factor de corrección del diagrama de abajo.
2. Caudal volumétrico de densidad 1.20 kg/m³. Soplado libre.
3. El diseño del calentador PTC permite regular la potencia controlando el caudal de aire húmedo.

DIAGRAMA DE CORRECCIÓN

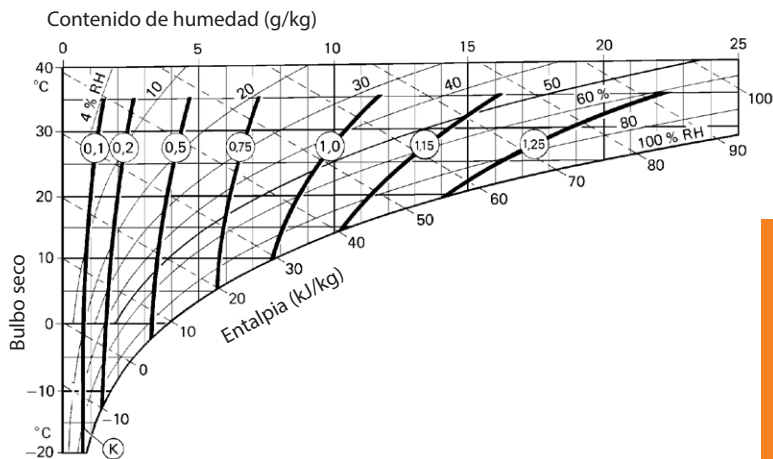

La temperatura del aire seco en el flujo de aire nominal se calcula mediante:

$$t_{out} = t_{in} + (K \times 4) + 3$$

La capacidad de deshumidificación se estima como la capacidad nominal de arriba, multiplicado por factor (K) en el diagrama de corrección.

DIMENSIONES

Sujeto a cambios sin notificación previa. Descargue los planos de instalación en www.dst-sg.com

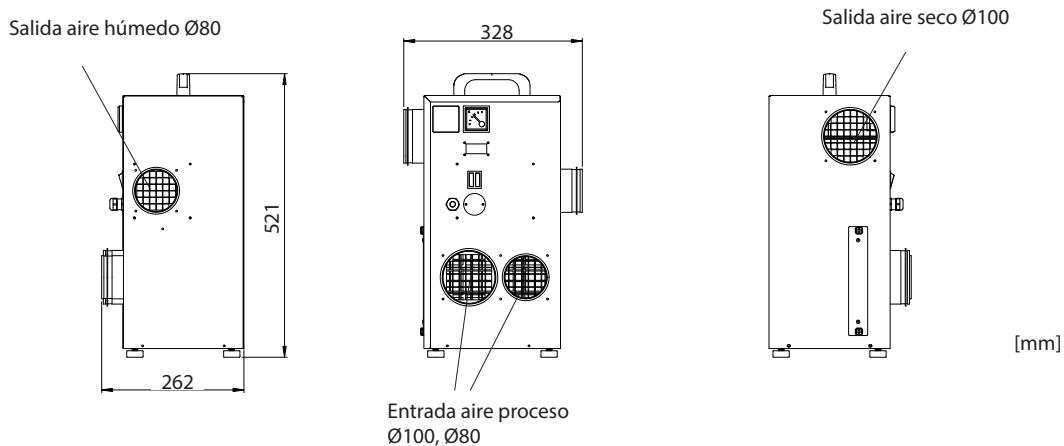

Updated 19.01



Sweden | +46 8 445 77 20
info@dst-sg.com | www.dst-sg.com