

Deumidificatore Consorb **CS-5, 5L**



Capacità di demidificazione a 20°C / 60%RH

0,35 - 0,4 kg/h

Portata aria

65 - 90 m³/h

- Facile da posizionare
- Bassa rumorosità
- Leggero
- Rotore lavabile
- Nessun trasporto di materiale essiccante
- Struttura in acciaio inossidabile
- Sistema PTC per risparmio energetico
- Semplice manutenzione
- Lunga durata



Sezione di un rotore per deumidificatore Seibu Giken. L'alto numero di canali permette un alto livello di adsorbimento.

World leaders in dehumidification.

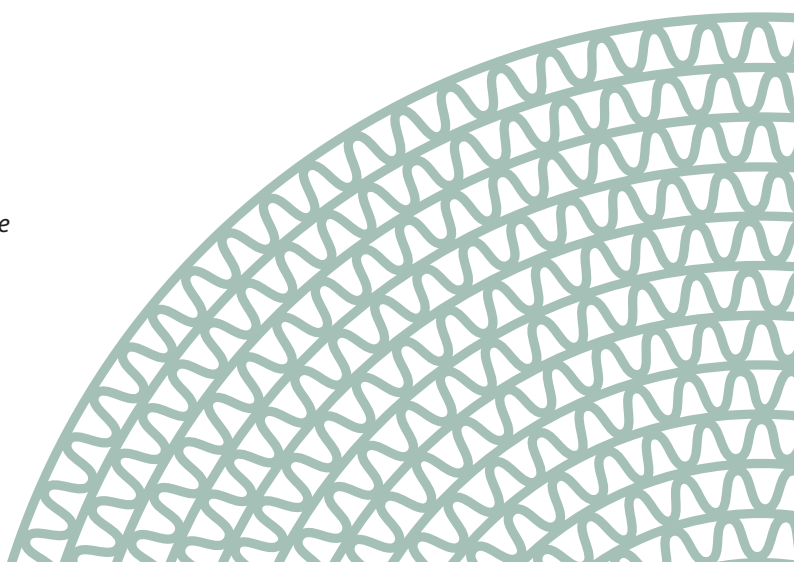

DATI TECNICI

Modello deumidificatore	CS-5	CS-5L
Capacità nominale ¹ (kg/h)	0,35	0,4
Portata aria secca ² (m ³ /h)	65	90
a pressione statica esterna (Pa)	50	100
Portata aria umida ² (m ³ /h)	30	50
a pressione statica esterna (Pa)	30 ³	30 ³
Corrente riscaldatore ³ [A]	2,8	3,5
Potenza totale (kW)	0,7	0,85
Fusibili alimentazione 230V / 50Hz (A)	10	10
Peso (kg)	9	9

- 1 Condizioni aria entrante 20°C/60%RH.
- 2 Portata d'aria con densità 1,20 kg/m³.
- 3 Il design del PTC permette di controllare il consumo energetico regolando la portata d'aria umida.

PRINCIPIO

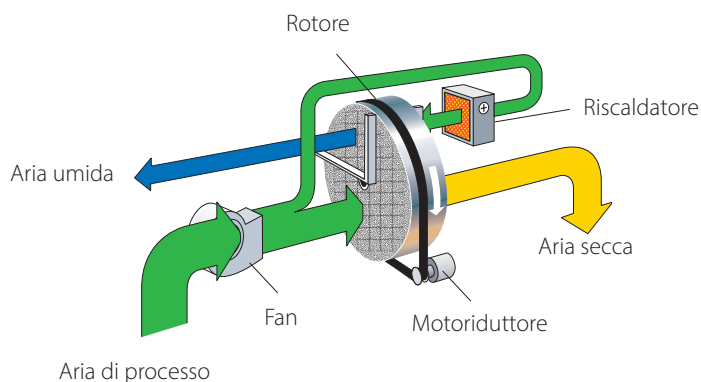

DIMENSIONI

Soggetto a cambiamento senza notifica. Scarica il manuale d'installazione su www.dst-sg.com.

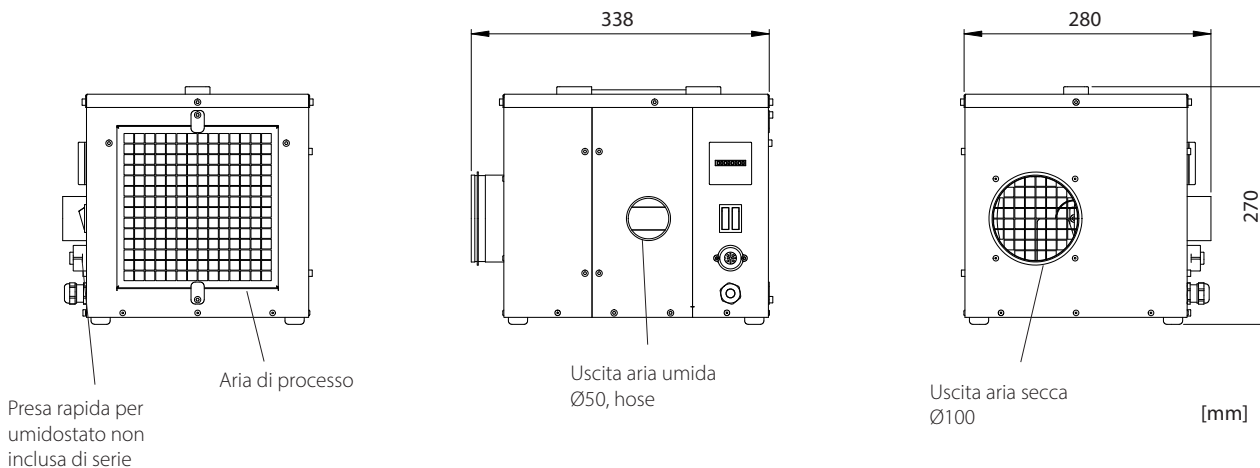

Updated 18.12



Sweden | +46 8 445 77 20
info@dst-sg.com | www.dst-sg.com