

Luftentfeuchter RECUSORB RZ-71, 81,-101,-102

Entfeuchungskapazität
bei 20°C / 60%rF

14 - 50 kg/h

Trockenluftvolumenstrom

2500 - 7000 m³/h



RZ-101

RZ-81

- SSCR Rotor waschbar
- Kein Adsorbent-Austrag
- Ideal für Lagerräume
- Wärmerückgewinnung
- Lange Lebensdauer
- Niedrige Trockenluft-Temperatur

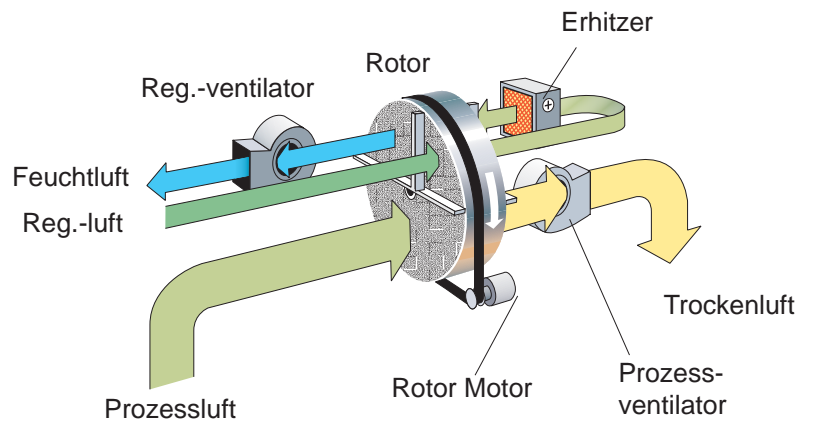

Mit SSCR-Rotor!
*Immer einen Schritt voraus
in der Adsorptionstechnik.*

*Die Feuchtigkeit wird innerhalb
der zahlreichen Kanäle besonders
effektiv aufgenommen.*

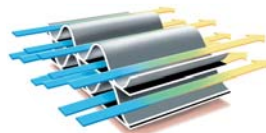

Luftentfeuchter Typ	RZ-71	RZ-81	RZ-101	RZ-102
Entfeuchtungskapazität *	14 kg/h	19 kg/h	30 kg/h	50 kg/h
Trockenluftvolumenstrom **	2500 m³/h	2800 m³/h	4500 m³/h	7000 m³/h
bei externem Druck	400 Pa	400 Pa	400 Pa	400 Pa
Feuchtluftvolumenstrom **	780 m³/h	1000 m³/h	1800 m³/h	2500 m³/h
bei externem Druck	200 Pa	200 Pa	200 Pa	200 Pa
Erhitzerleistung***	16 kW	24 kW	40 kW	63 kW
Gesamtanschlussleistung	19 kW	27 kW	45kW	72 kW
Absicherung 3x 230/400V 50Hz	63 / 35 A	80 / 50 A	125 / 80 A	250 / 125 A
Gewicht	280 kg	294 kg	380 kg	503 kg

* bei 20°C/ 60%rF. Veränderung der Kapazität bei anderen Eingangszuständen, entnehmen Sie bitte dem Korrekturdiagramm.

** bei Dichte 1,20 kg/m³.

*** Erhältlich mit Elektroheizung, Dampfregister oder Gaserhitzer.

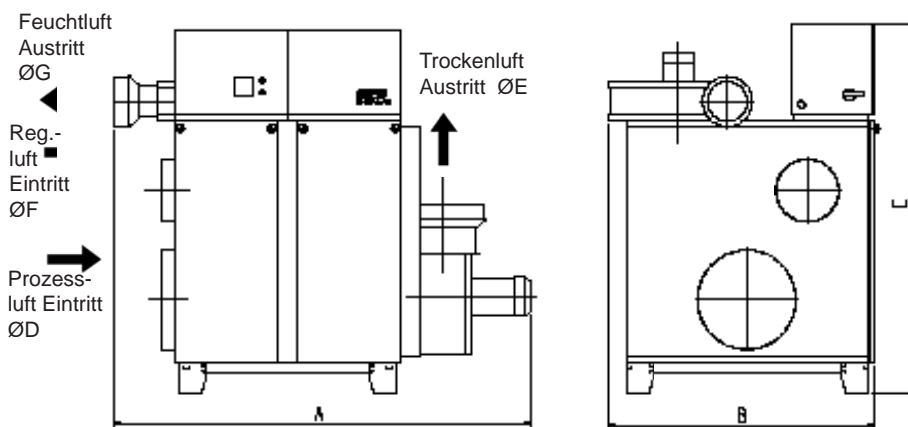
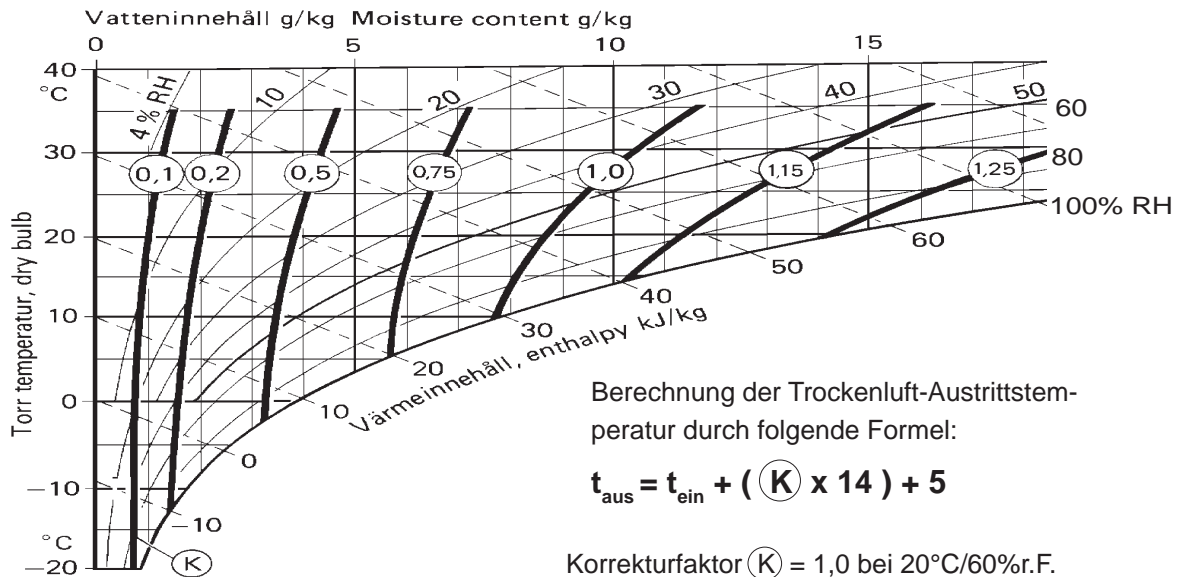

Dimensions for RZ units [mm]				
RZ-	71	81	101	102
A	1800	1800	2100	2200
B	950	950	1340	1250
C	1500	1550	1850	1940
D	400	400	500	630
E	250	250	400	500
F	200	200	315	400
G	160	160	250	315

Technische Änderungen vorbehalten.
 Sie finden diese Zeichnung auch als PDF-Datei unter www.dst-sg.com

Seibu Giken DST AB
 Avestag, 33, S-163 53 Spånga, Sweden
www.dst-sg.com E-mail: info@dst-sg.com
 tel: +46-8 4457720; fax: +46-8 4457739

Repräsentant: