

除湿机RECUSORB RZ-71/81/101/102

除湿量

14 - 50 kg/h

送风量

2500 - 7000m³/h

*对应入口工况20° C / 60%RH



RZ-101

RZ-81

- 转轮可水洗
- 无干燥剂残留
- 储存应用的理想选择
- 内置热回收区
- 送风温度低
- 使用寿命长

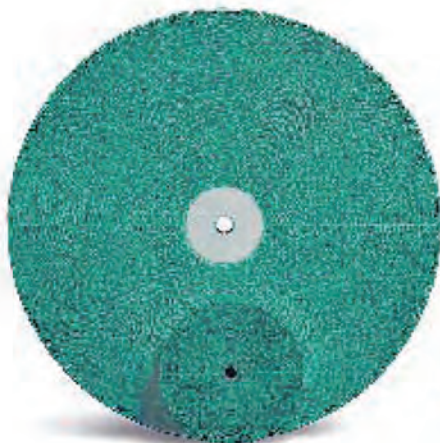
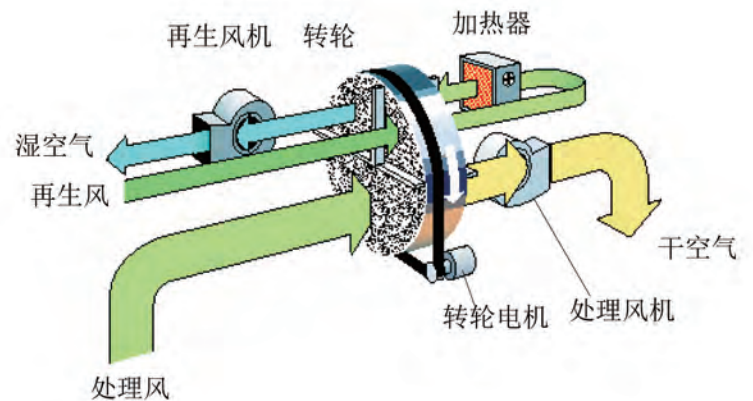

内含性能超群的SSCR除湿转轮

大面积空气通道全面提升除湿效率!

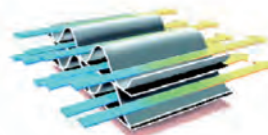

除湿机型号	RZ-71	RZ-81	RZ-101	RZ-102
理论除湿量*	14 kg/h	19 kg/h	30 kg/h	50 kg/h
送风量**	2500 m³/h	2800 m³/h	4500 m³/h	7000 m³/h
送风静压	400 Pa	400 Pa	400 Pa	400 Pa
湿风量 **	780 m³/h	1000 m³/h	1800 m³/h	2500 m³/h
湿风静压	200 Pa	200 Pa	200 Pa	200 Pa
加热器功率***	16 kW	24 kW	40 kW	63 kW
最大耗电量	19 kW	27 kW	45 kW	72 kW
熔断电流3x 230/400V 50Hz	63 / 35 A	80 / 50 A	125 / 80 A	250 / 125 A
净重	280 kg	294 kg	380 kg	503 kg

* 对应入口工况为20° C /60% RH. 其它入口工况时的参数可通过下表中的修正系数来校正.

** 空气密度为 1.20 kg/m

*** 可选用电加热器, 蒸汽加热器或气体加热器

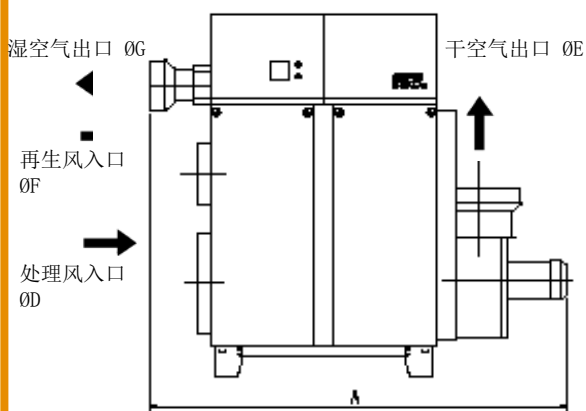
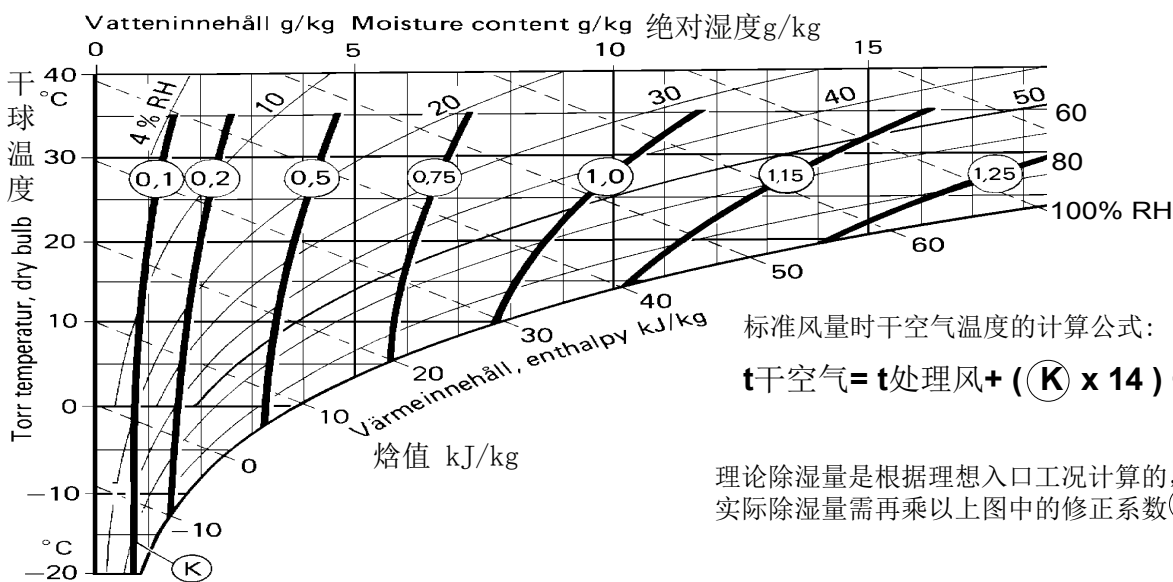

以上信息如有变更, 恕不另行通知
 下载本页请访问 www.dst.cn

请注意: RZ-71机组预定尺寸

Dimensions for RZ units [mm]				
RZ-	71	81	101	102
A	1800	1800	2100	2200
B	950	950	1340	1250
C	1500	1550	1850	1940
D	400	400	500	630
E	250	250	400	500
F	200	200	315	400
G	160	160	250	315

Seibu Giken DST AB

Avestag, 33, s-163 53 Spanga Sweden
www.dst-sg.com Email:info@dst-sg.com
 tel:+46-8 4457720 fax:+46-8 4457739

迪思特空气处理设备(中国)有限公司

上海市长宁区延安西路2299号世贸商城10A-32
www.dst.cn Email:info@dst.cn
 电话:+86 021 62360536 传真:+86 021 62360535