

Deshydrateur Recusorb

RZ -71/81/101/102 ICE



Capacité de déshumidification à 20°C / 60%RF

13.5 - 54 kg/h

Débit d'air sec

4500 - 12000 m³/h

- Conçu pour les patinoires
- Roue lavable
- Pas de perte d'adsorbant
- Recupération de chaleur intégrée
- Basse température d'air sec
- Longue durée de vie

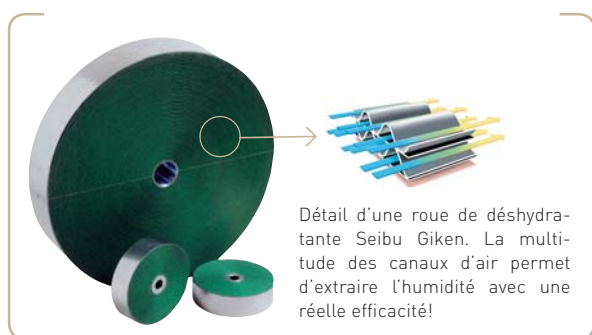

Détail d'une roue de déshydratante Seibu Giken. La multitude des canaux d'air permet d'extraire l'humidité avec une réelle efficacité!



DONNEES TECHNIQUES

Deshydrateur type ICE	RZ- 71	RZ- 81	RZ- 101	RZ- 102
Débit d'air sec ¹ (m³/h)	4500	4500	9000	12000
Pression statique disponible (Pa)	300	300	300	300
Débit d'air humide ¹ (m³/h)	780	1000	1800	2500
Pression statique disponible (Pa)	200	200	200	200
Puissance de régénération ² (kW)	16	24	40	63
Consommation électrique maxi (kW)	20	28	47	74
Fusible 3x230/400V 50Hz (A)	63 / 35	80 / 50	125 / 80	250 / 125
Poids (kg)	290	304	390	513

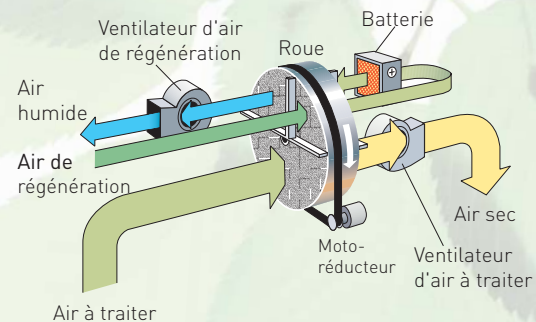

¹ Valable pour des conditions d'entrée de 20°C / 60%RH, et débits d'air nominaux. Pour des conditions d'air différentes, la capacité sera calculée à l'aide du diagramme de correction ci-dessous.

² Débit d'air avec une densité de 1,20 kg/m³.

DIAGRAMME DE CORRECTION

kg/h		10°C			15°C			20°C		
		30% RH	50% RH	70% RH	30% RH	50% RH	70% RH	30%RH	50% RH	60% RH
RZ-71 ICE	*	8.0	10.5	12.0	9.5	12.0	13.5	11.0	13.0	13.5
		6.0	9.0	11.5	7.5	10.5	13.0	8.5	12.0	13.0
RZ-81 ICE	*	9.5	14.0	17.0	12.0	16.5	19.0	14.5	18.5	19.5
		8.5	13.0	16.0	10.5	15.0	18.5	12.5	17.0	19.0
RZ-101 ICE	*	16.5	23.5	28.0	21.0	27.5	31.0	24.5	30.0	32.0
		14.0	21.5	27.0	17.5	25.0	30.5	20.5	28.0	31.0
RZ-102 ICE	*	27.0	40.5	48.0	35.0	47.0	53.0	42.0	51.0	54.0
		24.5	37.0	46.0	31.0	43.5	52.0	36.5	48.0	52.5
* Air de régénération et de process aux mêmes conditions										
** Air de régénération à 25°C 12 g/kg										

Dimensions pour
RZ- 71 81 101 102 [mm]
A 1907 1907 2245 2200
B 950 950 1340 1250
C 1550 1550 1850 1940

Dimensions pour
RZ- 71 81 101 102 [mm]
D 400 400 500 630
F 200 200 315 400
G 160 160 250 315

Dimensions pour □ E
RZ-71: 630 x 236
RZ-81: 630 x 236
RZ-101: 786 x 296
RZ-102: 880 x 338

DIMENSIONS

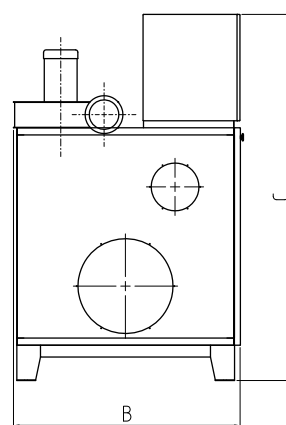
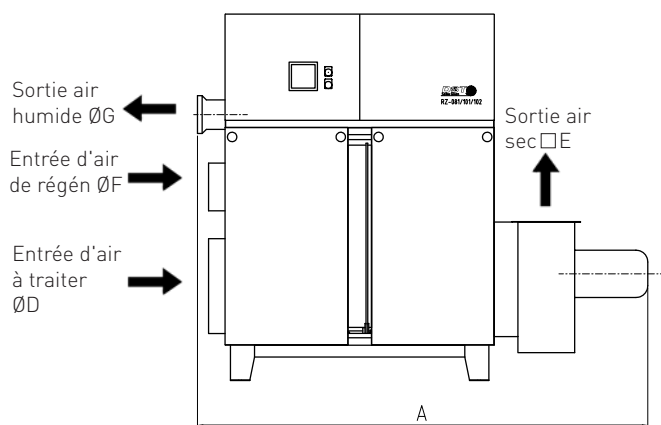

[mm]

Changement sans préavis. Télécharger le plan d'installation sur www.dst-sg.com

Seibu Giken DST AB

Avestagatan 33 | SE-163 53 Spånga, Sweden

Tel +46 8 445 77 20 | Fax +46 8 445 77 39

www.dst-sg.com | info@dst-sg.com