

# Deshydrateur RECUSORB R-060BR

Capacité de déshumidification  
à 20°C / 60%RH

**4,6 kg/h**

Débit d'air sec

**1000 m<sup>3</sup>/h**

- Roue lavable
- Pas de perte d'adsorbant
- Carrosserie en inox
- Récupération de chaleur intégrée
- Basse température d'air sec
- Longue durée de vie

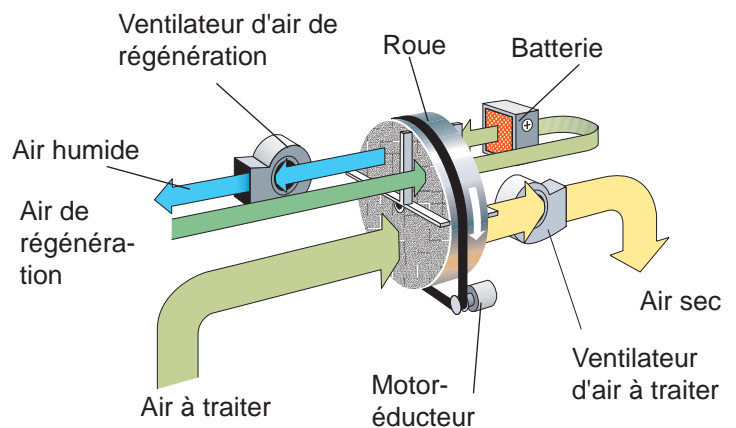

*Utilise la roue SSCR  
- un pas en avant  
dans la technique  
d'adsorption*

*La multitude des canaux d'air  
permet d'extraire l'humidité  
avec une réelle efficacité !*



Deshydrateur type	R-060BR
Capacité nominale *	4,6 kg/h
Débit d'air sec**	1000 m³/h
Pression statique disponible	200 Pa
Débit d'air humide **	250 m³/h
Pression statique disponible	50 Pa
Puissance de régénération	6 kW
Consommation électrique maxi	6,4 kW
Fusible 3 x 230/400V 50Hz	25 / 16 A
Poids	63 kg

\* Valable pour des conditions d'entrée de 20°C / 60%RH, et débits d'air nominaux. Pour des conditions d'air différentes, la capacité sera calculée à l'aide du diagramme de correction ci-dessous.

\*\* Débit d'air avec une densité de 1,20 kg/m³.

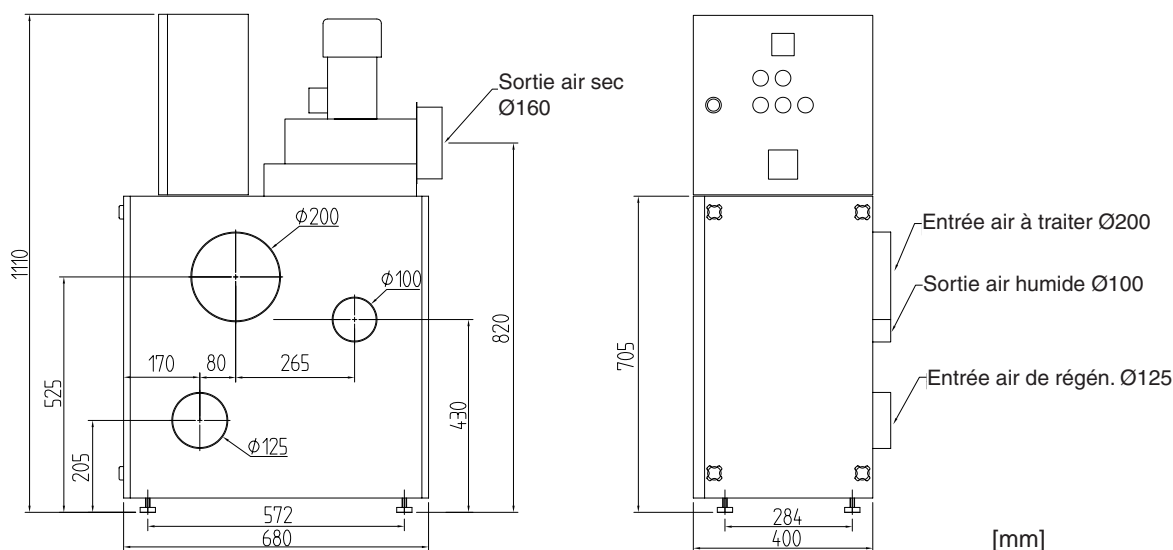
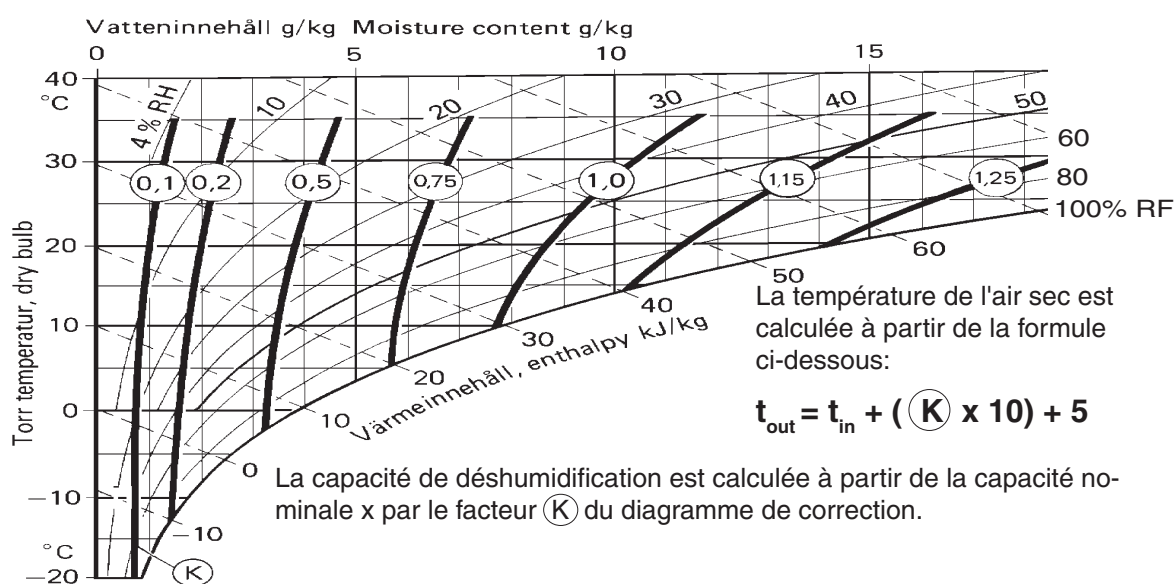

Changement sans préavis  
Télécharger le plan d'installation sur [www.dst.com](http://www.dst.com)

**Seibu Giken DST AB**

Avestag, 33, S-163 53 Spånga, Sweden  
www.dst-sg.com E-mail: [info@dst-sg.com](mailto:info@dst-sg.com)  
tel: +46(0)8-4457720; fax: +46(0)8-4457739

**Représentant : C.B.K. L'Air Sec,**

Immeuble Ampère  
Z.I. 16, rue Ampère. 95300 PONTOISE.  
tél: +33 01 34 20 01 37, fax: +33 01 30 38 00 38,  
site: [www.cbk.fr](http://www.cbk.fr), [info@cbk.fr](mailto:info@cbk.fr)