

Luftentfeuchter **RECUSORB R-060BR**



Entfeuchtungskapazität bei 20°C / 60%RF
4,6 kg/h

Trockenluftvolumenstrom
1000 m³/h

- SSCR Rotor waschbar
- Kein Adsorbent-Austrag
- Gehäuse aus Edelstahl
- Wärmerückgewinnung
- Niedrige Trockenluft-Temperatur
- Lange Lebensdauer

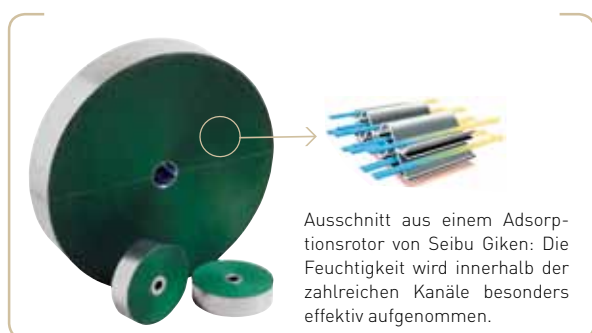

Ausschnitt aus einem Adsorptionsrotor von Seibu Giken: Die Feuchtigkeit wird innerhalb der zahlreichen Kanäle besonders effektiv aufgenommen.



TECHNISCHE DATEN

Luftentfeuchter Typ	R - 060BR
Entfeuchtungskapazität ¹ (kg/h)	4,6
Trockenluftvolumenstrom ² (m³/h)	1000
bei externem Druck	200
Feuchtluftvolumenstrom ² (m³/h)	250
bei externem Druck	50
Erhitzerleistung (kW)	6
Erhitzerleistung (kW)	6,4
Absicherung 3 x 230/400V 50Hz, [A]	25 /16
Gewicht (kg)	63

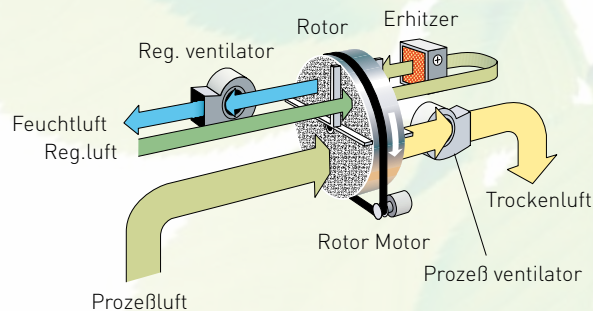

- ¹ bei 20°C/ 60%r.F. Veränderung der Kapazität bei anderen Eingangszuständen, entnehmen Sie bitte dem Korrektur-diagramm.
- ² bei Dichte 1,20 kg/m³.

KORREKTURDIAGRAMM

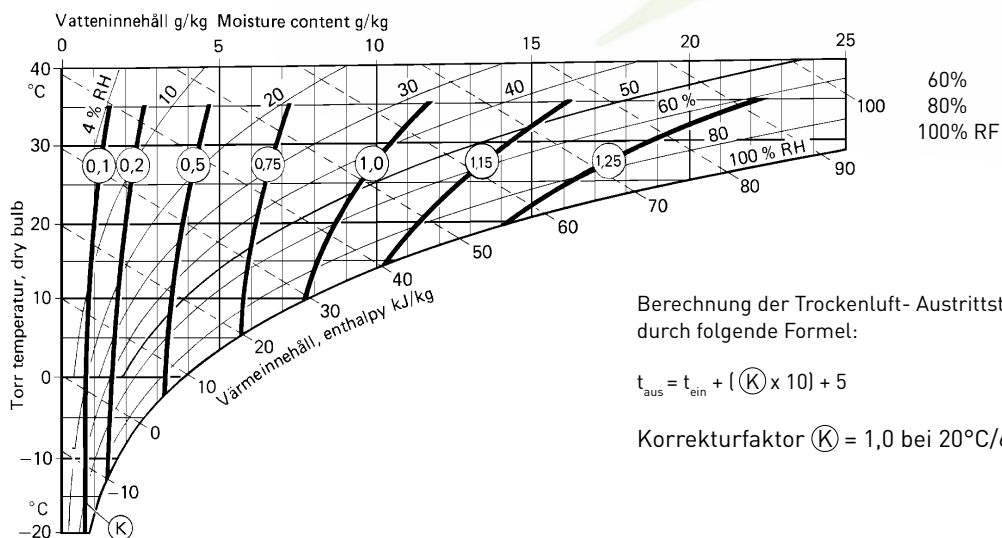

ABMESSUNGEN

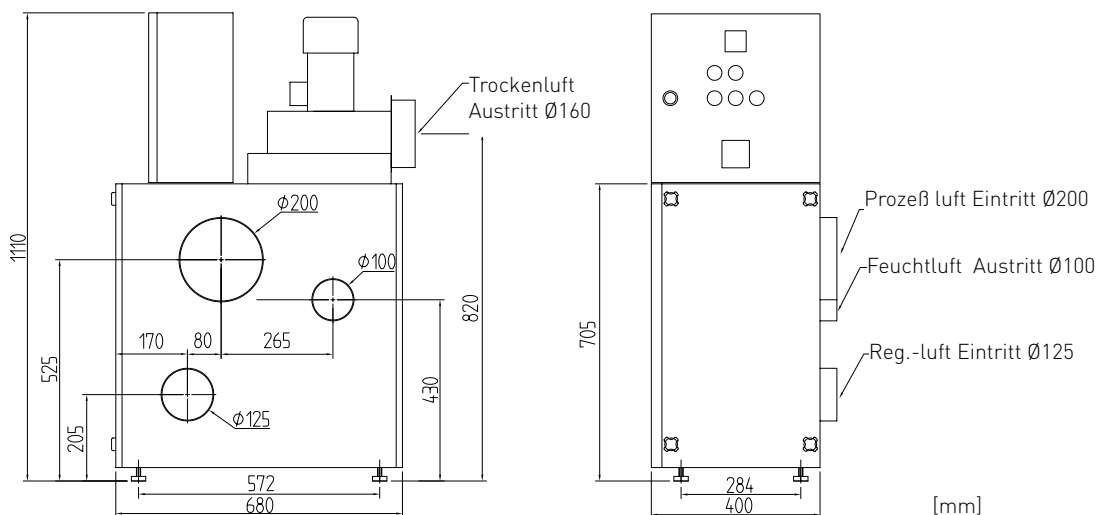

Technische Änderungen vorbehalten. Sie finden diese Zeichnung auch als PDF-Datei unter www.dst-sg.com