

Deshydrateur RECUSORB DR-010B MH1

Capacité de deshumidification
à 20°C/60% Hr

0.5 kg/h

Débit d'air sec

190 m³/h

**Construit avec
hygostat intégré.**

Uniquement pour
les installations
où le matériel est
installé dans la pièce
dés humidifiée.



- Roue lavable
- Pas de perte d'adsorbant
- Carrosserie en inox
- Batterie autorégulante
- Maintenance aisée
- Longue durée de vie

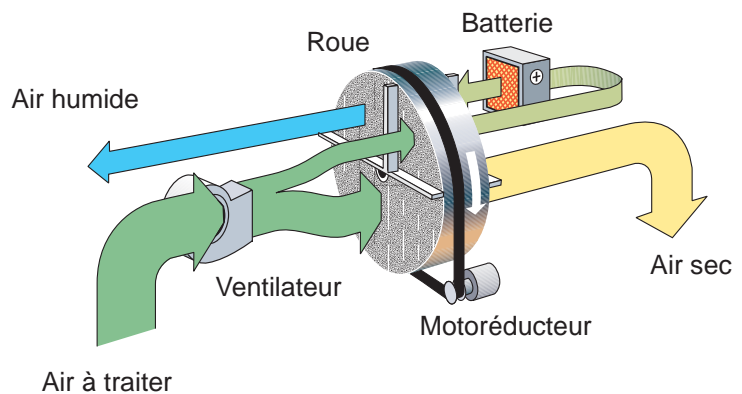

Utilise la roue SSCR
- un pas en avant dans
la technique d'adsorption

La multitude des canaux d'air
permet d'extraire l'humidité
avec une réelle efficacité !



Deshydrateur type	DR-010B MH1
Capacité nominale *	0,5 kg/h
Débit d'air sec**	190 m ³ /h
Débit d'air humide **	40 m ³ /h
Intensité de régénération***	3 A / 690W
Consommation électrique maxi	0,8 kW
Fusible 230V / 50Hz	10 A
Poids	12 kg

* Valable pour des conditions d'entrée de 20°C / 60%RH, et débits d'air nominaux. Pour des conditions d'air différentes, la capacité sera calculée à l'aide du diagramme de correction ci-dessous.

** Débit d'air avec une densité de 1,20 kg/m³. Soufflage libre.

*** Grâce à la batterie PTC la puissance peut-être adaptée en contrôlant le débit d'air de régénération.

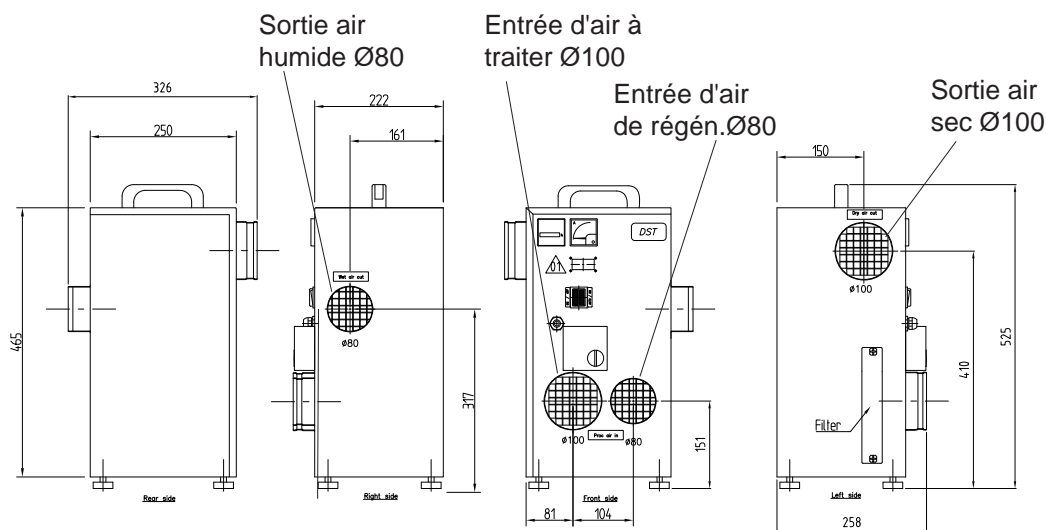
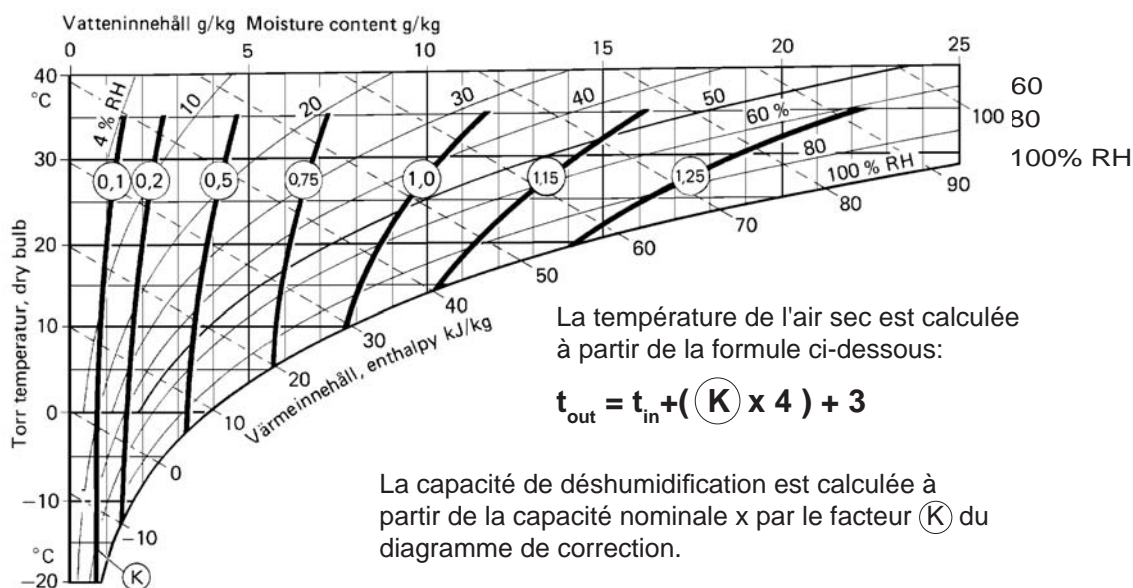

Changement sans préavis
Télécharger le plan d'installation sur www.dst.com

Seibu Giken DST AB
Avestag, 33, S-163 53 Spånga, Sweden
tel: 08-4457720; fax: 08 -4457739
www.dst-sg.com E-mail: info@dst-sg.com

Representant: