

Luftentfeuchter

CONSORB DC-50 R



Entfeuchtungskapazität bei 20°C / 60% rF

3 kg/h

Trockenluftvolumenstrom

550 m³/h

- SSCR-Rotor waschbar
- Kein Adsorbent-Austrag
- Gehäuse aus Edelstahl
- Servicefreundlich
- Lange Lebensdauer

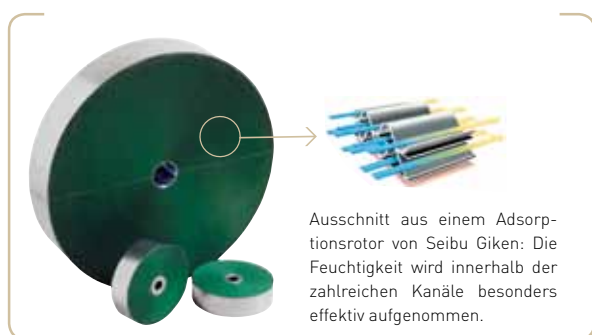

Ausschnitt aus einem Adsorptionsrotor von Seibu Giken: Die Feuchtigkeit wird innerhalb der zahlreichen Kanäle besonders effektiv aufgenommen.



TECHNISCHE DATEN

Luftentfeuchter Typ	DC -50R
Entfeuchtungskapazität ¹ (kg/h)	3,0
Trockenluftvolumenstrom ² (m³/h)	550
bei externem Druck (PA)	150
Feuchtluftvolumenstrom ² (m³/h)	150
bei externem Druck (PA)	100
Gesamtanschlussleistung (kW)	5,0
Anschlussleistung (kW)	5,5
Absicherung 3 x 400 V / 50Hz, (A)	20 / 16
Gewicht (kg)	63

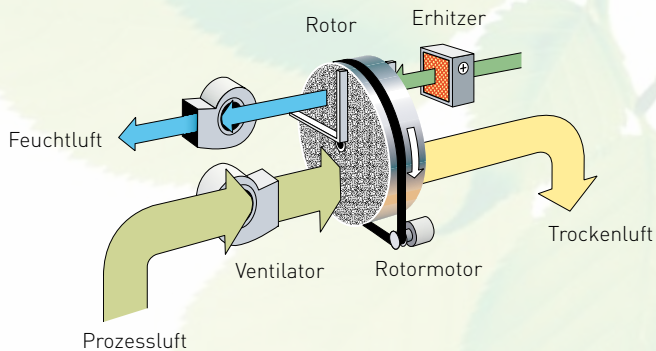

¹ bei 20°C/60% r. F.

² Volumenstrom bei der Dichte von 1,20 kg/m³.

KORREKTUR-DIAGRAMM

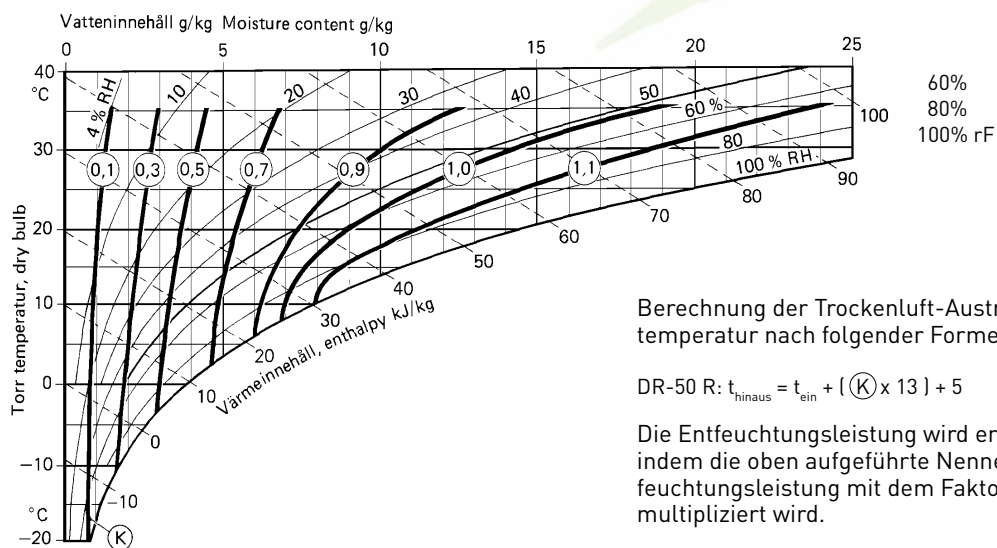

ABMESSUNGEN

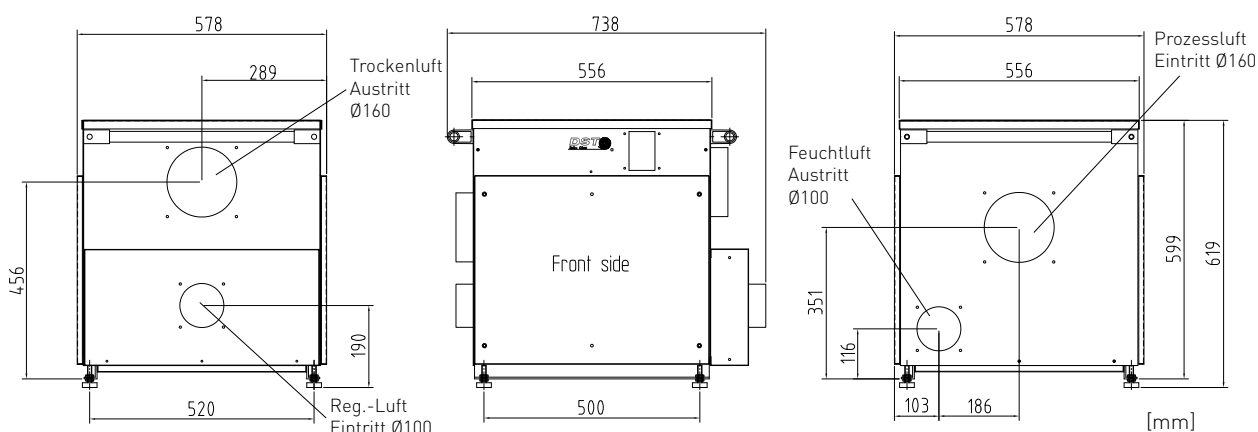

Änderungen vorbehalten. Sie finden diese Zeichnung auch als PDF-Datei unter www.dst-sg.com.

DST Seibu Giken AB

Avestagatan 33 | SE-163 53 Spånga, Sverige

Tel +46 8 445 77 20 | Fax +46 8 445 77 39

www.dst-sg.com | info@dst-sg.com

Repräsentanten in über 40 Ländern, se www.dst-sg.com